

Chargeuses sur pneus

L 526 - L 546

Génération

6

Charge de basculement

8 000 – 10 500 kg

Moteur

Phase V



LIEBHERR

Performance

La performance au service
de la productivité

Rentabilité

Coûts réduits pour un haut
niveau de productivité

L 526

Charge de basculement en position articulée

8 000 kg

Capacité du godet

2,1 m³

Poids en ordre de marche

11 770 kg

Puissance moteur

100 kW/136 ch

L 538

Charge de basculement en position articulée

9 500 kg

Capacité du godet

2,6 m³

Poids en ordre de marche

13 500 kg

Puissance moteur

123 kW/167 ch

L 546

Charge de basculement en position articulée

10 500 kg

Capacité du godet

2,8 m³

Poids en ordre de marche

14 200 kg

Puissance moteur

138 kW/188 ch



Fiabilité

Robustesse et qualité pour une longue durée de vie des machines

Confort

Confort de conduite maximal pour plus de productivité

Facilité d'entretien

Économie de temps et d'argent grâce à un entretien simplifié



Performance



La performance au service de la productivité

La transmission innovante Liebherr augmente considérablement la productivité de chaque intervention. Des cycles de travail rapides, des charges de basculement élevées et la disponibilité élevée des machines assurent une productivité élevée.

Un concept de machine performant et efficace

Un maximum de performance

Les chargeuses sur pneus Liebherr L 526 – L 546 sont performantes et offrent une utilisation polyvalente. Elles s'imposent dans tous les domaines d'utilisation grâce à leur excellente productivité et efficacité. Les charges de basculement élevées pour un poids en ordre de marche faible permettent une productivité élevée. Les constructions solides et les pièces en acier robustes assurent une haute fiabilité et performance. Tous les composants sont parfaitement harmonisés entre eux. Ces chargeuses polyvalentes sont donc la solution idéale pour tous les domaines, en particulier dans le secteur industriel. Les nombreuses options multiplient les possibilités d'utilisation.

Système de transmission en continu

Avec la transmission Liebherr l'accélération est progressive, sans à-coups et sans interruption de la force de traction, quelle que soit la plage de vitesse. La puissance de la machine et le confort de conduite élevé augmentent la productivité.

Productivité élevée

Grâce à l'implantation unique des composants à l'arrière de la machine, tout contrepoids devient inutile. Par rapport aux chargeuses sur pneus à transmission conventionnelle, la répartition optimale des masses permet des charges de basculement plus élevées pour un poids en ordre de marche nettement plus faible. La productivité par heure de service est supérieure. De plus, le faible poids en ordre de marche permet d'augmenter l'efficacité et de réduire la consommation de carburant.

Transmission Liebherr

L 526 – L 546

- Répartition optimale des masses grâce à une implantation unique des composants
- Une charge de basculement élevée pour un poids en ordre de marche faible
- Conditions de visibilité parfaites grâce à la construction compacte

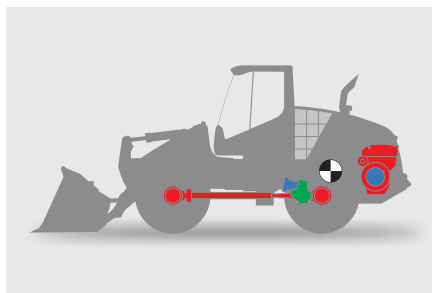

Transmission traditionnelle

- Centre de gravité au centre de la machine
- Un contrepoids supplémentaire est nécessaire pour atteindre une charge de basculement et une stabilité élevées
- Il en résulte un poids en ordre de marche important ainsi qu'une mauvaise visibilité

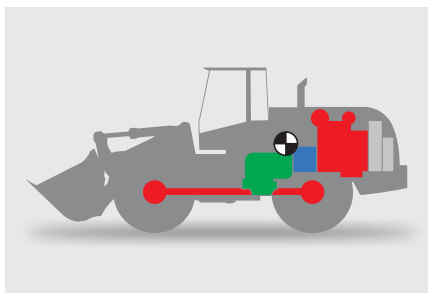

Flexibilité et polyvalence

Variantes de bras de levage optimisées

La cinématique en Z de série offre un couple élevé dans la zone inférieure du bras de levage, ce qui constitue une condition optimale pour l'utilisation conventionnelle de la chargeuse sur pneus, car le remplissage simple et rapide du godet assure une productivité élevée.

La cinématique parallèle est disponible pour toute la gamme des chargeuses sur pneus polyvalentes. Cette cinématique marque des points grâce à son mouvement parallèle et offre un couple particulièrement important dans la zone haute de levage. C'est la meilleure solution pour les utilisations industrielles, car ce bras permet de monter des équipements de grande taille et de transporter des charges lourdes.

Remplissage optimal du godet

Le design robuste du godet Liebherr permet un remplissage rapide et efficace du godet. La productivité est d'autant plus élevée que les équipements sont remplis à leur pleine capacité. La bonne pénétration du godet et son remplissage simple permettent de réduire la consommation de carburant.

Grande polyvalence

Grâce au vaste choix d'équipements de travail, le bon outil est toujours disponible et les missions les plus diverses sont possibles sans problème. Ceci augmente les capacités d'utilisation de la machine et accroît la productivité. Les chargeuses sur pneus Liebherr sont capables de manœuvrer rapidement et efficacement grâce à leur construction compacte – la condition clé pour un haut rendement au chargement.

Application universelle

Le choix possible entre une cinématique parallèle et une cinématique en Z permet à chaque client de toujours disposer de la machine adaptée à ses besoins.



Rentabilité



Coûts réduits pour un haut niveau de productivité

Les chargeuses sur pneus Liebherr sont un atout fiable pour le succès économique de toute entreprise. Avec un haut rendement au chargement, les coûts d'exploitation sont réduits tout en préservant l'environnement, grâce à un concept de transmission à consommation optimale de carburant.

Coûts d'exploitation réduits

Consommation de carburant plus faible

La transmission Liebherr avec le Liebherr-Power-Efficiency (LPE) permet de réduire la consommation de carburant de 25%. Avec un taux de rendement maximal, les coûts d'exploitation sont réduits et la rentabilité augmente.

Usure des freins de service quasi inexistante

La transmission Liebherr freine de façon indépendante. Les freins de service n'ont qu'un rôle d'appoint et ne s'usent quasiment pas.

Usure minimale des pneus

Le patinage des roues est évité grâce à la régulation continue de la force de traction associée au différentiel à glissement limité automatique. La productivité augmente et l'usure des pneus diminue de 25%.

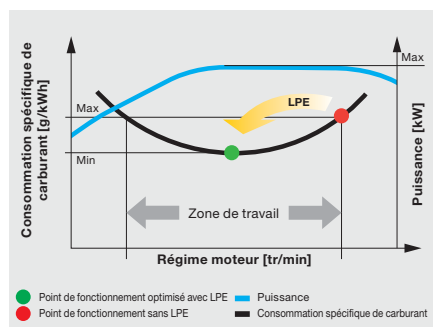

Faible consommation de carburant grâce à une commande de machine intelligente

- Le Liebherr-Power-Efficiency (LPE) optimise l'interaction entre le moteur diesel, la boîte de vitesses et l'hydraulique d'équipement pour une efficacité maximale
- LPE – une performance maximale à chaque goutte de carburant

Coûts réduits et protection de l'environnement

Post-traitement innovant des gaz d'échappement

Le système de post-traitement des gaz d'échappement est doté d'un catalyseur d'oxydation diesel (DOC), d'un filtre à particules diesel (FAP) et d'un système de réduction catalytique sélective (SCR), qui contribuent à réduire les émissions de gaz d'échappement. Dans cette catégorie de machine, ce système éprouvé est à la pointe de la technologie et réduit efficacement les émissions polluantes.

Préservation des ressources

La consommation réduite de carburant et le post-traitement efficace des gaz d'échappement permettent de réduire les émissions polluantes, pour une préservation active des ressources naturelles. Les chargeuses sur pneus Liebherr allient donc protection de l'environnement et baisse des coûts d'exploitation.



Moins d'usure des freins

Usure des freins de service quasi inexistante grâce au freinage hydraulique de la transmission.

Moins d'usure des pneus

La régulation continue de la force de traction empêche le patinage des roues.

LiDAT

Gestion efficace

LiDAT, le système de transmission de données et de localisation propre à Liebherr, assure une gestion, une surveillance et une commande efficaces de l'ensemble du parc de machines en ce qui concerne la saisie des données machines, l'analyse des données, la gestion du parc de machines et le service. Toutes les données machines importantes peuvent être visualisées via le navigateur Web à tout moment. LiDAT vous offre une documentation complète de l'opération, une disponibilité accrue par des temps d'immobilisation plus courts en cas de réparation, un support plus rapide fourni par le fabricant, une reconnaissance rapide des niveaux de charge/surcharge, et par conséquent un prolongement de la durée de vie des machines ainsi qu'une planification plus sûre au sein de votre entreprise. La version standard des chargeuses sur pneus L 526 – L 546 intègre ce service, ainsi qu'une utilisation d'1 an sans frais.



Toujours informé grâce à LiDAT

- Évaluation de l'utilisation de la machine et de la consommation de carburant pour une gestion économique de la machine
- Disponibilité en série de LiDAT, avec 1 an d'utilisation sans licence

Fiabilité



Robustesse et qualité pour une longue durée de vie des machines

Les chargeuses sur pneus Liebherr offrent une performance maximale même dans les conditions les plus difficiles. Des composants spécialement développés, une technologie sophistiquée et une qualité de haut niveau sont les garants d'une fiabilité et d'une disponibilité maximales.

Des composants de qualité

Durables et performantes

Liebherr possède des décennies d'expérience du développement, de la conception et de la fabrication de composants. Parfaitement harmonisés entre eux, ils garantissent un niveau maximal de disponibilité et de fiabilité. Liebherr développe et construit également toutes les pièces en acier. Les pièces robustes assurent une longue durée de vie à chaque chargeuse sur pneus.

Des tests intensifs de longue durée ont démontré la résistance et la qualité des composants montés. Les chargeuses sur pneus Liebherr remplissent les normes de qualité strictes de Liebherr, même dans les conditions les plus difficiles. Cela garantit une utilisation fiable de l'engin sur toute sa durée de vie. Toujours performantes, les machines Liebherr augmentent la productivité.



Composants Liebherr performants

- Harmonisation des composants pour une performance maximale
- Niveau de qualité maximal même dans les conditions les plus difficiles
- Machines robustes et de longue durée de vie, pour une haute fiabilité

Haute sécurité d'utilisation

Concept de transmission Liebherr

Les composants de la transmission hydrostatique Liebherr sont extrêmement robustes et performants, assurant une longue durée de vie à la machine ainsi qu'une extrême fiabilité même dans les conditions les plus difficiles.

Travailler sans interruption

Le filtre à particules diesel peut être régénéré par régénération active pendant le service, ce qui permet un travail sans interruption. Les intervalles longs entre les cycles de régénération assurent une productivité supérieure, des économies de carburant et des coûts d'exploitation réduits.

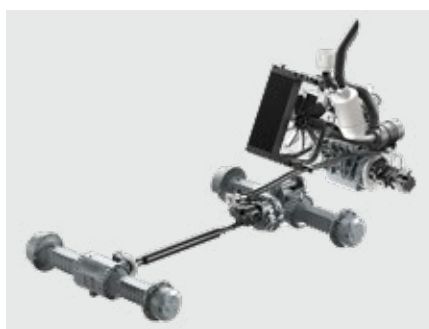

Haute disponibilité des machines

- Haute sécurité d'utilisation grâce aux composants robustes et performants
- Système éprouvé de post-traitement des gaz d'échappement
- Travailler sans interruption grâce à la régénération active pendant le travail

Un système de refroidissement fiable

Puissance de réfrigération optimale

L'installation de réfrigération est montée directement sur le châssis arrière, derrière la cabine de conduite, et aspire ainsi un air propre. Dans les applications en milieu très chargé en poussière, divers équipements disponibles en option, comme le ventilateur réversible, le tamis pour radiateur ainsi qu'un radiateur à grosses mailles, préviennent le colmatage. Ceci garantit une puissance constante et continue du système de refroidissement, tout en réduisant les besoins de nettoyage, ce qui signifie un travail plus efficace et plus rentable.

Commande du refroidissement en fonction des besoins

Le ventilateur, dont le régime est indépendant de la vitesse de rotation du moteur diesel, ne produit que la puissance réfrigérante vraiment nécessaire, des capteurs de température contribuant à un réglage précis.



Circuit de refroidissement intelligent

- Le radiateur est monté dans la zone la plus propre de la chargeuse sur pneus
- Disponibilité élevée de la machine grâce à un encrassement moindre du radiateur
- Commande du refroidissement en fonction des besoins grâce à une régulation thermostatique, pour une haute fiabilité

Confort



Confort de conduite maximal pour plus de productivité

Le design de la cabine est parfaitement adapté aux exigences quotidiennes du conducteur. Spacieuse et de conception ergonomique, elle offre les conditions parfaites pour un travail alliant confort et productivité.

Cabine avec visibilité panoramique

Travail productif et sûr

Le design moderne et ergonomique de la cabine permet au conducteur de travailler sans fatigue et en toute concentration, pour une sécurité et une productivité accrues. L'harmonisation entre l'affichage, les éléments de commande et le siège conducteur sont la clé de cette unité ergonomique. Les instruments de commande et de contrôle sont agencés de façon optimale dans le champ de vision du conducteur et facilement accessibles. Toutes les données de fonctionnement de la machine peuvent être déterminées rapidement et facilement. Le confort d'utilisation élevé assure au conducteur un travail très efficace et sûr.

Conditions de visibilité parfaites

La grande surface vitrée de la cabine offre au conducteur une visibilité panoramique parfaite sur la zone et l'équipement de travail. Le design du capot moteur, conçu pour améliorer la visibilité, ainsi que la surveillance de l'espace disponible en marche arrière sur l'écran Liebherr, assurent d'excellentes conditions de visibilité. Ceci garantit une sécurité maximale aussi bien pour les personnes que pour la machine et la charge transportée, tout en augmentant la productivité.

Effet bien-être garanti

Les divers espaces de rangement, dont un rangement réfrigéré disponible sur demande, maximisent le bien-être du conducteur. La climatisation en option, de puissance optimisée, crée une ambiance de travail agréable. Le conducteur bénéficie ainsi d'un confort maximal et d'une productivité élevée.

Excellente visibilité panoramique

- Visibilité parfaite dans toutes les directions grâce au design optimal de la cabine et du capot moteur
- Grandes surfaces vitrées
- Plus de sécurité et de productivité grâce aux excellentes conditions de visibilité



Commande simple et sûre

Direction par manipulateur (en option)

Disponible en option, la direction par manipulateur intégrée au siège du conducteur constitue une amélioration autant qu'une innovation. Elle permet d'exécuter avec précision et en douceur toutes les fonctions de travail et de translation de la machine. La commande intuitive est comparable à celle d'un volant tandis que la direction du joystick correspond à l'angle d'articulation souhaité pour la chargeuse sur pneus. Le joystick reçoit par transmission la force exercée sur la direction. Quelle que soit la vitesse, la commande est aussi précise que sûre.

En option, la cabine est également disponible avec direction par manipulateur uniquement, sans volant ni colonne de direction. Il n'est pas nécessaire de passer de l'unité de commande au clavier, ce qui optimise la sécurité comme le confort.

Écran tactile

L'écran tactile 9" réglable en hauteur, de série, permet de consulter et de régler rapidement toutes les données de fonctionnement de la machine. Plusieurs avertisseurs visuels et sonores assurent une sécurité d'utilisation élevée.

LIKUFIX (en option)

LIKUFIX est une attache rapide hydraulique, disponible en option, intégrant un système d'accouplement hydraulique automatique et qui permet d'échanger les équipements adaptables en quelques secondes, sans quitter la cabine totalement automatique, sûr et sans fuite d'huile. LIKUFIX permet d'élever le taux d'exploitation de la chargeuse sur pneus et augmente ainsi son efficacité au travail.

Direction par manipulateur (en option)

- Fonctionnement ergonomique et confortable
- Signal de retour de force déterminé par la vitesse pour une réponse au braquage sûre et précise
- Maniement simple par commande intuitive



LIKUFIX (en option)

- Changement ultra rapide des différents équipements hydrauliques directement depuis la cabine – système totalement automatique, sûr et sans fuite d'huile
- Confort et gain de temps pour une productivité supérieure

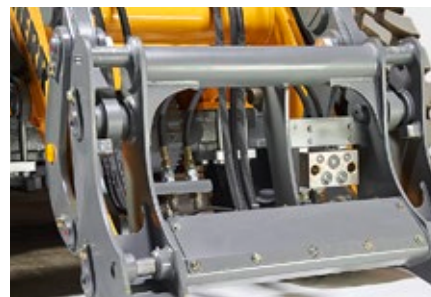

Facilité d'entretien



Économie de temps et d'argent grâce à un entretien simplifié

Les éléments importants de l'entretien quotidien sont accessibles directement depuis le sol en toute sécurité et total confort sur les chargeuses sur pneus Liebherr. Un contrôle rapide et sûr permet d'économiser du temps et de l'argent.

Excellente accessibilité au service

Entretien efficace et simple

Grâce à l'implantation unique des composants, les chargeuses sur pneus Liebherr offrent une excellente accessibilité au service. Le positionnement du système de réfrigération directement derrière la cabine, grâce à un moindre encrassement, contribue à une réduction de l'entretien et des coûts de maintenance ; il en résulte une économie d'argent et de temps.

Accès sûr et libre pour l'entretien

Tous les points de service sont facilement et rapidement accessibles, en toute sécurité et propreté. Des zones antidérapantes et de solides rampes dans la zone d'accès assurent un haut degré de sécurité pour le nettoyage du radiateur qui doit être réalisé depuis la machine.

Des opérations d'entretien courtes pour plus de productivité

Par l'ouverture d'un seul capot, l'ensemble du compartiment moteur est accessible en toute sécurité. Les points de service sont facilement visibles et accessibles. Les travaux d'entretien peuvent être réalisés aisément depuis le sol, en toute sécurité. L'entretien est donc rapide et augmente la productivité.

Un partenaire de service fort

Un partenariat sûr avec un service performant

En optant pour une chargeuse sur pneus Liebherr, le client ne fait pas seulement le choix d'un produit de pointe de longue durée de vie, mais aussi celui d'un partenariat solide et durable. Un vaste réseau de service international, associé à un entrepôt centralisé, assure un service optimal et une livraison rapide des pièces détachées, pour des trajets courts et une assistance rapide pour toutes les demandes de service. Avec, si nécessaire, une disponibilité 24 heures sur 24.

Le service compétent de Liebherr : une fiabilité élevée

Un savoir-faire complet assure une réalisation irréprochable de tous les travaux de service et de maintenance. Ce qui contribue de manière décisive à la disponibilité et à la rentabilité de la machine. Les collaborateurs des partenaires de service Liebherr bénéficient de formations continues régulières. Ils possèdent de vastes connaissances pour la réalisation rapide et sûre des travaux d'entretien et peuvent recourir à tout moment au savoir-faire d'experts dans les usines de fabrication.

Entretien quotidien réduit

- Encrassement moindre du radiateur grâce à son implantation intelligente directement derrière la cabine
- Un entretien simple et sûr assure une économie de temps et d'argent

Excellente accessibilité au service

- Par l'ouverture d'un seul capot, l'ensemble du compartiment moteur est accessible
- Tous les points de service journaliers sont accessibles depuis le sol
- Arrêts réparations courts pour plus d'efficacité

Un service parfait pour une excellente disponibilité des machines

- Assistance rapide et efficace grâce à un vaste réseau de service
- Le service de pièces détachées peut livrer en 24 heures
- Réalisation rapide et sûre des travaux de maintenance par des spécialistes qualifiés



Aperçu des chargeuses sur pneus

L 526 - L 546

Équipement de travail robuste

- + Cycles de travail plus rapides
- + Bras de lavage robuste et durable
- + Flexible à l'utilisation
- + Utilisation efficace et économique grâce aux variantes du bras de levage spécialement conçues

- ✓ Composants hydrauliques de grande qualité
- ✓ Construction en acier solide
- ✓ Large gamme d'équipements de travail
- ✓ Cinématique parallèle et cinématique en Z au choix

Transmission Liebherr puissante et efficace

- + Gain de carburant jusqu'à 25 %
- + Haute performance
- + Haute sécurité d'utilisation
- + Productivité maximale grâce à une charge de basculement élevée
- + Usure des pneus réduite jusqu'à 25 %
- + Pratiquement pas d'usure de frein
- + Stabilité statique maximale sur tous types de terrain

- ✓ Transmission hydrostatique très efficace
- ✓ Composants de transmission harmonisés grâce au LPE
- ✓ Ligne de transmission robuste et durable
- ✓ Parfaite répartition des masses grâce à l'implantation intelligente des composants de transmission
- ✓ Les forces de traction en continue empêchent la machine de patiner
- ✓ Système de freinage hydraulique





Cabine du conducteur confortable

- + Plus de performance et de productivité
- + Travail en toute concentration pour le conducteur
- + Commande simple et sûre
- + Excellente visibilité panoramique

- ✓ Nouveau design de cabine moderne et ergonomique
- ✓ Contrôle des opérations de travail et de manœuvre avec le manipulateur Liebherr intégré dans le siège
- ✓ Grandes surfaces vitrées

Système de refroidissement intelligent

- + Puissance de réfrigération fiable et constante
- + Longue durée de vie des composants
- + Disponibilité élevée de la machine grâce à des besoins de nettoyage minimes

- ✓ Commande du refroidissement en fonction des besoins
- ✓ Régulation fiable par capteurs de température
- ✓ Le radiateur est installé directement derrière la cabine – à l'endroit le plus propre de la chargeuse sur pneus

Excellente accessibilité au service

- + Gains de temps lors d'opérations de maintenance
- + Temps d'entretien court pour plus de productivité
- + Haute disponibilité et un support rapide fourni par le fabricant

- ✓ Contrôle rapide de tous les points de service depuis le sol
- ✓ Accès sûr, facile et rapide aux points d'entretien
- ✓ LiDAT – la gestion du parc de machines pour la saisie des données et diagnostic

Caractéristiques techniques



Moteur

	L 526	L 538	L 546
Moteur diesel	4045HB551	4045CB551	6068HB551
Conception	Moteur en ligne refroidi par eau, suralimenté par turbocompresseur		
Cylindres en ligne	4	4	6
Procédure d'injection	Common Rail électronique à injection haute pression		
Puissance selon ISO 9249 ~ SAE J1349	kW/ch 101/137 à tr/min 2400	121/165 2400	135/184 2400
Puissance nominale selon ISO 14396 / ECE-R.120	kW/ch 100/136 à tr/min 2400	123/167 2400	138/188 2400
Régime nominal	à tr/min 2400		
Couple max selon ISO 14396	Nm 555 à tr/min 1500	697 1 400	741 1600
Cylindrée	litre 4,5	4,5	6,8
Alésage/Course	mm 106/127	106/127	106/127
Phase V			
Emissions polluantes	Selon la réglementation (EU) 2016/1628		
Technologie de dépollution	Technologie SCR et filtre à particules diesel		
Réservoir de carburant (en plastique)	litre 205	205	205
Réservoir de carburant (en acier, en option)	litre 205	205	205
Réservoir d'urée	litre 20	20	20
Filtre à air	Filtre à air sec avec cartouche primaire et élément de sécurité, préfiltre, indicateur de colmatage sur l'écran Liebherr		
Circuit électrique			
Tension	V 24	24	24
Batterie	Ah 2 x 135	2 x 135	2 x 135
Alternateur	V/A 24/100	24/100	24/100
Démarrreur	V/kW 24/7,8	24/7,8	24/7,8



Transmission

Transmission hydrostatique à variation de vitesse continue	
Conception	Pompe à débit variable, à plateau oscillant, et deux moteurs hydrauliques à pistons axiaux, en circuit fermé, avec boîte de vitesses. Marches avant et arrière par inversion du flux d'huile dans le circuit fermé
Filtration	Filtre sur circuit d'alimentation du circuit fermé
Commande	Commande de la transmission par la pédale d'accélérateur et par la pédale d'approche lente. La pédale d'approche lente permet une réduction continue et progressive de la force de traction et de la vitesse au haut régime du moteur. Le manipulateur Liebherr permet de sélectionner le sens de marche
Plages de vitesses	Page 1 _____ 0 – 8 km/h Page A1 – 2 _____ 0 – 16 km/h Page A1 – 3 _____ 0 – 40 km/h marche avant et arrière Valable pour les pneus standard indiqués pour chaque type de chargeuse.



Freins

Freins de service sans usure	Freinage de la transmission hydrostatique, agissant sur les 4 roues. Freins de service multidisques à bain d'huile. Commande par pompe hydraulique et accumulateurs, intégrés dans les différentiels (2 circuits séparés)
Frein de stationnement	Frein à disque, intégré à la transmission. Commande électro-hydraulique

Le système de freinage est conforme à STVZO.

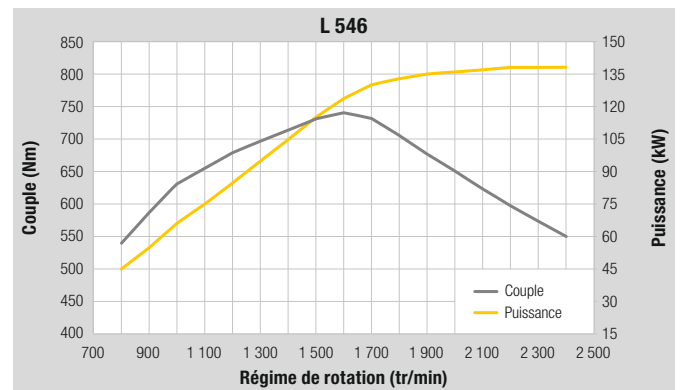
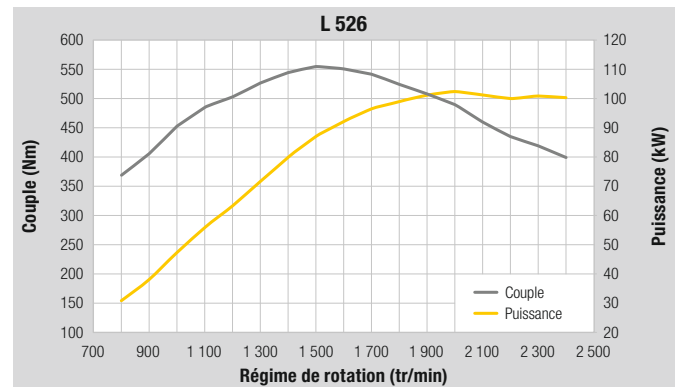
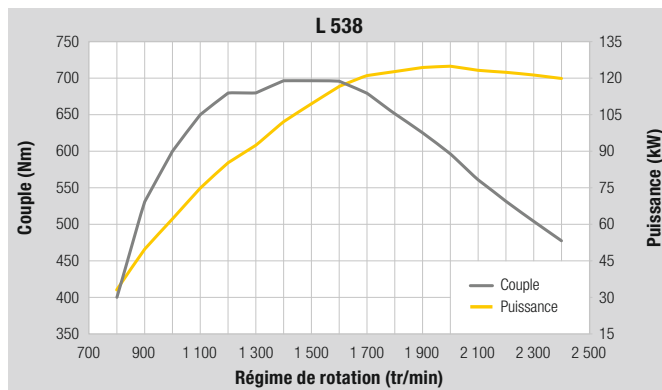

Essieux

	L 526	L 538	L 546
4 roues motrices			
Essieu avant	Rigide		
Essieu arrière	Oscillant. Oscillation de 10° de chaque côté		
Hauteur d'obstacle franchissable	mm 470	470	470
	les 4 roues restant au contact du sol		
Différentiels	Différentiels à glissement limité automatique à 45 %, dans les essieux avant et arrière		
Réducteurs de roues	Réducteurs à trains planétaires intégrés dans les moyeux des roues		
Voie	1 960 mm pour toutes montes de pneus (L 526) 1 900 mm pour toutes montes de pneus (L 538, L 546)		

Direction

Conception	Pompe à débit variable, à plateau oscillant « Load-Sensing », équipée d'un régulateur de débit et d'un dispositif de limitation de débit. Articulation centrale avec deux vérins hydrauliques à double action
Angle d'articulation	40° de chaque côté
Direction de secours	Direction de secours à commande électro-hydraulique

Hydraulique d'équipement

	L 526	L 538	L 546
Conception	Pompe à débit variable « Load-Sensing » avec régulation de puissance et régulation de débit, coupure de débit dans le distributeur		
Refroidissement	Refroidissement de l'huile hydraulique assuré par ventilateur à régulation thermostatique et réfrigérant à huile		
Filtration	Filtres dans les circuits de retour au réservoir hydraulique		
Commande	Servo-commande électro-hydraulique avec manipulateur à fonctions multiples		
Fonction levage	Levage, neutre, descente Position flottante par verrouillage du manipulateur Liebherr		
Fonction cavage	Cavage, neutre, déversement Retour automatique du godet		
Débit max.	l/min 136	170	170
Pression max.			
Cinématique en Z	bar 330	350	350
Cinématique parallèle	bar 330	350	350

Equipements

	L 526	L 538	L 546			
Variantes de cinématique						
En option	Cinématique en Z robuste avec un vérin de godet, dispositif d'attache rapide hydraulique en option					
	Cinématique parallèle robuste avec deux vérins de godet, dispositif d'attache rapide hydraulique en série					
Paliers	Etanches					
Temps de cycles avec charge nominale	CZ	CP	CZ	CP	CZ	CP
Levage	s 5,3	5,3	5,7	5,7	5,7	5,7
Déversement	s 2,1	4,0	2,9	4,3	2,9	4,3
Descente (à vide)	s 3,6	3,6	4,7	4,7	4,7	4,7



Cabine du conducteur

Conception	Cabine insonorisée suspendue par paliers élastiques. Structure ROPS (protection en cas de renversement) conforme aux normes EN ISO 3471 / EN 474-1 Structure FOPS (protection contre les chutes d'objets) conforme aux normes EN ISO 3449 / EN 474-1, cat. II Porte sécurisée confortable à angle d'ouverture de 180° avec vitre fixe, fenêtre coulissante à droite, pare-brise en verre feuilleté teinté, vitres latérales en verre sécurité trempé teinté, vitre arrière dégivrante. Colonne de direction réglable en continu
Siège Liebherr	Siège conducteur « Confort » à 6 fonctions, suspendu et amorti, avec assise de série réglable en hauteur et inclinaison (suspension pneumatique avec chauffage de siège, réglable en fonction de la corpulence du conducteur), manipulateur Liebherr de série monté sur le siège
Chauffage et ventilation	2 niveaux de ventilation chauffage alimenté par le refroidissement du moteur, dégivrage et climatisation par réglage manuel des buses ou commande électronique des clapets par la zone de la tête et la zone frontale ainsi que commande électronique de diffusion de l'air frais, système de filtration avec préfiltre, vitre arrière dégivrante électrique, filtre à air frais et filtre à air de circulation aisément accessibles, climatisation / climatisation automatique de puissance optimisée en option



Niveau sonore

	L 526	L 538	L 546
Niveau de pression acoustique selon ISO 6396			
L _{PA} (intérieur)	dB(A) 69	69	69
Niveau de puissance acoustique selon 2000/14/CE			
L _{WA} (extérieur)	dB(A) 101	102	104



Contenances

	L 526	L 538	L 546
Huile moteur (avec changement de filtre)	l 13	21	18
Boîte de vitesses	l 2,5	2,5	2,5
Liquide de refroidissement	l 26,5	26,5	26,5
Essieu avant / Moyeux de roue	l 16/2,5	19/3,5	19/3,5
Essieu arrière / Moyeux de roue	l 16/2,5	19/3,5	19/3,5
Réservoir hydraulique	l 95	95	95
Total circuit hydraulique	l 170	180	180

Dimensions

Cinématique en Z

L 526 – L 546

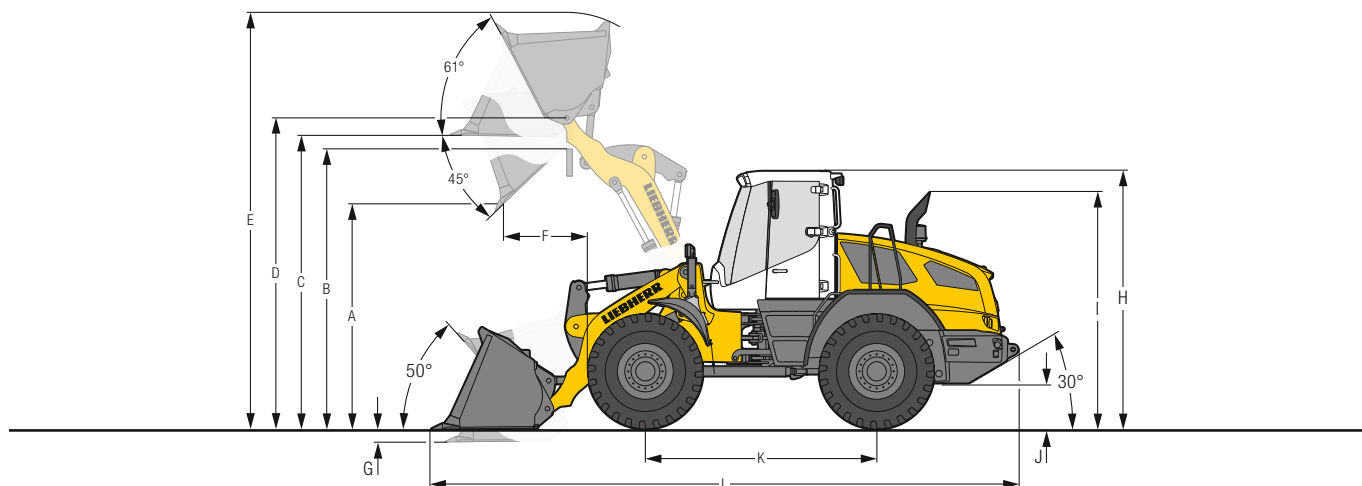

Godet



	L 526			L 538			L 546		
	CZ	CZ-AR	CZ	CZ	CZ-AR	CZ	CZ	CZ-AR	CZ
Cinématique	CZ	CZ-AR	CZ	CZ	CZ-AR	CZ	CZ	CZ-AR	CZ
Outil d'attaque au sol	D	D	LU	D	D	LU	D	D	LU
Longueur du bras de levage	2400	2400	2400	2500	2500	2500	2500	2500	2500
Capacité du godet suivant ISO 7546**	m ³ 2,1	1,8	2,3 ¹⁾	2,6	2,3	2,8 ¹⁾	2,8	2,5	3,1 ¹⁾
Poids spécifique du matériau	t/m ³ 1,8	1,8	1,7	1,8	1,8	1,7	1,8	1,8	1,7
Largeur du godet	2500	2500	2500	2500	2500	2500	2500	2500	2500
A Hauteur de déversement max., godet basculé à 45°	2880	2785	2830	2845	2760	2825	2825	2710	2780
B Hauteur max. d'obstacle	3400	3390	3390	3480	3480	3480	3480	3480	3480
C Hauteur max. fond de godet horizontal	3580	3580	3580	3680	3680	3680	3680	3680	3680
D Hauteur max. axe du godet	3830	3830	3830	3930	3930	3930	3930	3930	3930
E Hauteur totale	4970	5050	5050	5220	5270	5275	5275	5330	5315
F Portée au levage max., godet basculé à 45°	860	900	910	1040	1060	1060	1060	1110	1100
G Profondeur de creusage	10	5	10	40	40	40	40	40	40
H Hauteur sur cabine du conducteur²⁾	3250	3250	3250	3250	3250	3250	3250	3250	3250
I Hauteur sur échappement	2950	2950	2950	2950	2950	2950	2950	2950	2950
J Garde au sol	510	510	510	490	490	490	490	490	490
K Empattement	2925	2925	2925	2975	2975	2975	2975	2975	2975
L Longueur totale	7280	7380	7255	7530	7610	7470	7560	7680	7530
Rayon de braquage aux pneus	5285	5285	5285	5335	5335	5335	5335	5335	5335
Rayon de dégagement godet en position transport	5850	5890	5850	6000	6050	6000	6020	6080	6020
Force de cavage (arrachement) (SAE)	kN 95	86	89	110	100	106	115	105	110
Charge de basculement statique, en ligne*	kg 9100	8600	10000	10700	10200	11600	11900	11200	12400
Charge de basculement complètement articulée*	kg 8000	7520	8800	9500	9000	10200	10500	9800	11000
Poids en ordre de marche*	kg 11770	11920	12370	13500	13700	14000	14200	14400	14500
Dimensions des pneus	20.5R25 L3			20.5R25 L3			20.5R25 L3		

* Les valeurs indiquées s'entendent avec le plein de carburant et d'huiles ; pneus indiqués ci-dessus, cabine ROPS/FOPS et conducteur. La dimension des pneus et les équipements additionnels modifient le poids en ordre de marche et la charge de basculement statique. (Charge de basculement complètement articulée selon ISO 14397-1)

** En pratique, la capacité du godet peut être supérieure de 10% à la valeur théorique définie par la Norme ISO 7546. Le taux de remplissage du godet dépend de la nature du matériau transporté – voir annexe pages 24/25.

¹⁾ Lors de l'utilisation d'un godet de reprise, les dents, attache rapide hydraulique et kit hydraulique ne sont pas autorisés.

²⁾ Avec la « porte sécurisée confortable (ouverture à 180°) » la valeur « H » augmente de 130 mm lorsque la porte est ouverte.

= Godet de terrassement à fond de godet court et plat pour montage direct

= Godet de terrassement à fond de godet court et plat pour attache rapide

= Godet de reprise à angle de dépouille pour montage direct

CZ = Cinématique en Z

CZ-AR = Cinématique en Z y compris attache rapide

D = Porte-dents soudés à pointes rapportées

LU = Lame d'usure

Dimensions

Cinématique parallèle

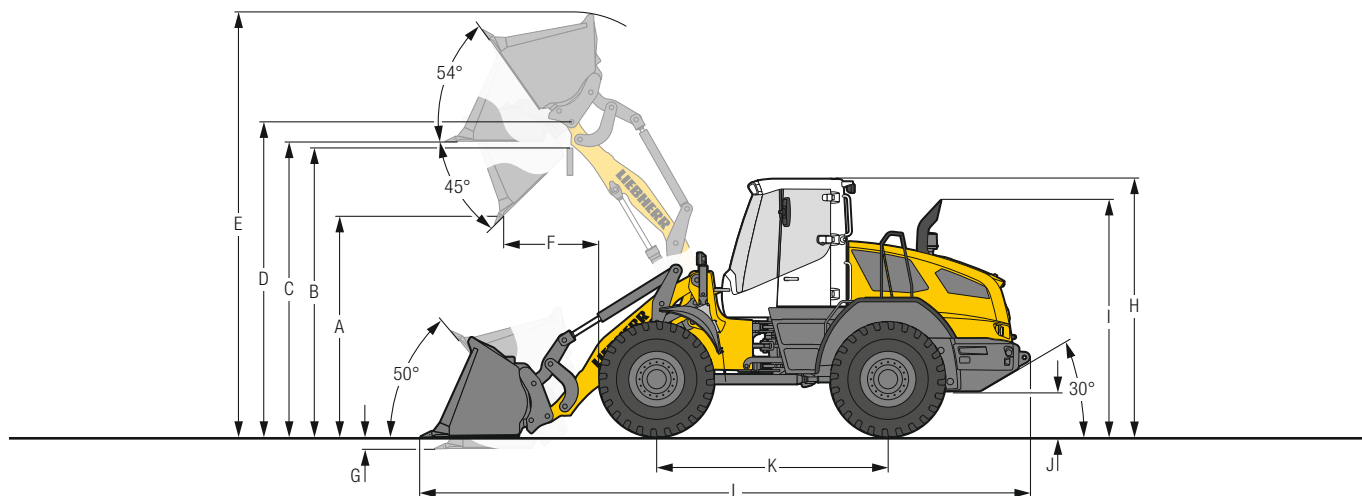

Godet de terrassement



	L 526		L 538		L 546		
	STD	HL	STD	HL	STD	HL	
Cinématique	CP-AR	CP-AR	CP-AR	CP-AR	CP-AR	CP-AR	
Outil d'attaque au sol	D	D	D	D	D	D	
Longueur du bras de levage	mm	2570	3000	2570	3000	2570	
Capacité du godet suivant ISO 7546**	m ³	2,1	2,1	2,3	2,3	2,5	
Poids spécifique du matériau	t/m ³	1,8	1,5	1,8	1,5	1,8	
Largeur du godet	mm	2500	2500	2500	2500	2500	
A Hauteur de déversement max., godet basculé à 45°	mm	2850	3410	2790	3350	2740	
B Hauteur max. d'obstacle	mm	3455	4040	3480	4040	3480	
C Hauteur max. fond de godet horizontal	mm	3685	4265	3680	4260	3680	
D Hauteur max. axe du godet	mm	3935	4510	3930	4510	3930	
E Hauteur totale	mm	5210	5770	5290	5860	5350	
F Portée au levage max., godet basculé à 45°	mm	1110	1025	1110	1030	1160	
G Profondeur de creusement	mm	45	15	55	25	55	
H Hauteur sur cabine du conducteur¹⁾	mm	3250	3250	3250	3250	3250	
I Hauteur sur échappement	mm	2950	2950	2950	2950	2950	
J Garde au sol	mm	510	510	490	490	490	
K Empattement	mm	2925	2925	2975	2975	2975	
L Longueur totale	mm	7690	8220	7720	8260	7790	
Rayon de braquage aux pneus	mm	5285	5285	5335	5335	5335	
Rayon de dégagement godet en position transport	mm	5950	6220	6090	6370	6110	
Force de cavage (arrachement) (SAE)	kN	100	100	108	108	112	
Charge de basculement statique, en ligne*	kg	9300	7670	10300	8410	10920	
Charge de basculement complètement articulée*	kg	8000	6750	9100	7350	9750	
Poids en ordre de marche*	kg	13140	13400	13900	14160	14300	
Dimensions des pneus		20.5R25 L3		20.5R25 L3		20.5R25 L3	

* Les valeurs indiquées s'entendent avec le plein de carburant et d'huiles ; pneus indiqués ci-dessus, cabine ROPS/FOPS et conducteur. La dimension des pneus et les équipements additionnels modifient le poids en ordre de marche et la charge de basculement statique. (Charge de basculement complètement articulée selon ISO 14397-1)

** En pratique, la capacité du godet peut être supérieure de 10 % à la valeur théorique définie par la Norme ISO 7546. Le taux de remplissage du godet dépend de la nature du matériau transporté – voir annexe pages 24/25.

¹⁾ Avec la « porte sécurisée confortable (ouverture à 180°) » la valeur « H » augmente de 130 mm lorsque la porte est ouverte.

STD = Longueur de bras de levage standard

HL = High Lift

CP-AR = Cinématique parallèle y compris attache rapide

D = Porte-dents soudés à pointes rapportées

Equipements

Godet pour matériaux légers

L 526 – L 546

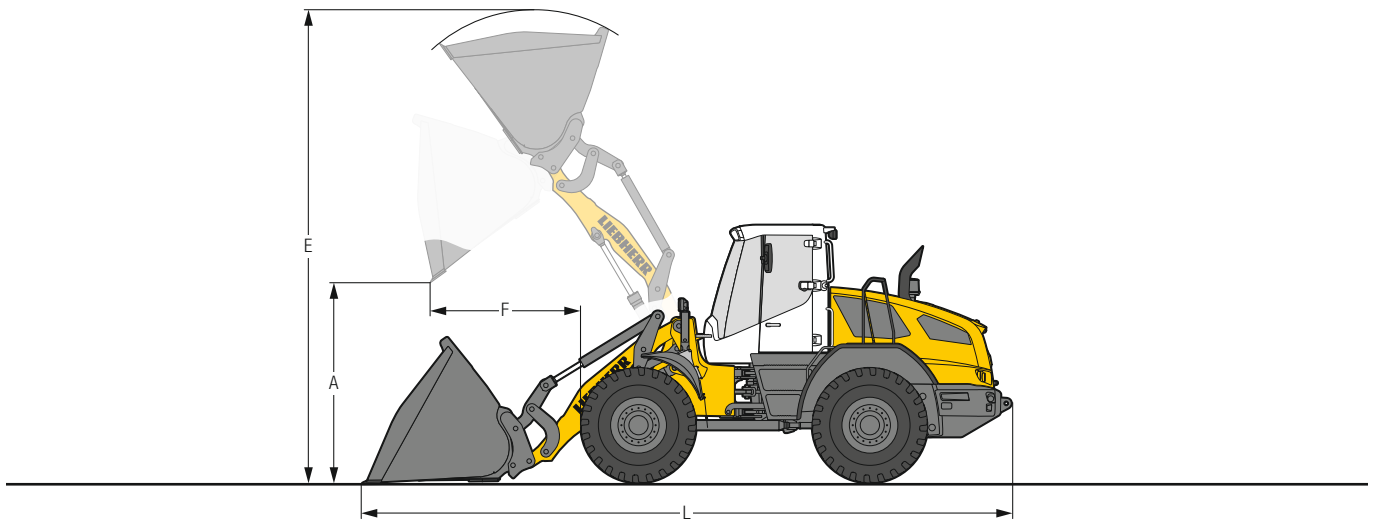

Matériaux densité élevée

	L 526		L 538		L 546	
	STD	HL	STD	HL	STD	HL
Cinématique	CP-AR	CP-AR	CP-AR	CP-AR	CP-AR	CP-AR
Outil d'attaque au sol	LU	LU	LU	LU	LU	LU
Capacité du godet	m ³ 3,5	3,0	4,0	3,5	4,5	4,0
Poids spécifique du matériau	t/m ³ 1,0	0,9	1,0	0,9	1,0	0,9
Largeur du godet	mm 2700	2700	2700	2700	2700	2700
A Hauteur de déversement max.	mm 2555	3250	2490	3140	2380	3110
E Hauteur totale	mm 5460	5970	5585	6020	5705	6170
F Portée au levage max.	mm 1390	1155	1360	1230	1470	1260
L Longueur totale	mm 7940	8290	7955	8450	8110	8500
Charge de basculement statique, en ligne*	kg 8750	7420	9900	8000	10200	8700
Charge de basculement complètement articulée*	kg 7700	6520	8730	7040	9010	7600
Poids en ordre de marche*	kg 13470	13570	14100	14450	14710	14740
Dimensions des pneus	20.5R25 L3		20.5R25 L3		20.5R25 L3	



Matériaux faible densité

	L 526		L 538		L 546	
	STD	HL	STD	HL	STD	HL
Cinématique	CP-AR	CP-AR	CP-AR	CP-AR	CP-AR	CP-AR
Outil d'attaque au sol	LU	LU	LU	LU	LU	LU
Capacité du godet	m ³ 5,5	4,5	6,5	5,5	7,5	6,5
Poids spécifique du matériau	t/m ³ 0,5	0,5	0,5	0,5	0,5	0,5
Largeur du godet	mm 2700	2700	2700	2700	3000	2700
A Hauteur de déversement max.	mm 2255	2960	2160	2845	2160	2790
E Hauteur totale	mm 5845	6300	5995	6410	5995	6580
F Portée au levage max.	mm 1690	1440	1670	1520	1670	1570
L Longueur totale	mm 8350	8710	8420	8860	8420	8970
Charge de basculement statique, en ligne*	kg 8200	6900	9400	7700	10030	8300
Charge de basculement complètement articulée*	kg 7150	6080	8300	6730	8750	7260
Poids en ordre de marche*	kg 13770	13880	14680	14750	15150	15310
Dimensions des pneus	20.5R25 L3		20.5R25 L3		20.5R25 L3	

* Les valeurs indiquées s'entendent avec le plein de carburant et d'huiles ; pneus indiqués ci-dessus, cabine ROPS/FOPS et conducteur. La dimension des pneus et les équipements additionnels modifient le poids en ordre de marche et la charge de basculement statique. (Charge de basculement complètement articulée selon ISO 14397-1)

STD = Longueur de bras de levage standard

HL = High Lift

CP-AR = Cinématique parallèle y compris attache rapide

LU = Lame d'usure

Equipements

Godet à double déversement

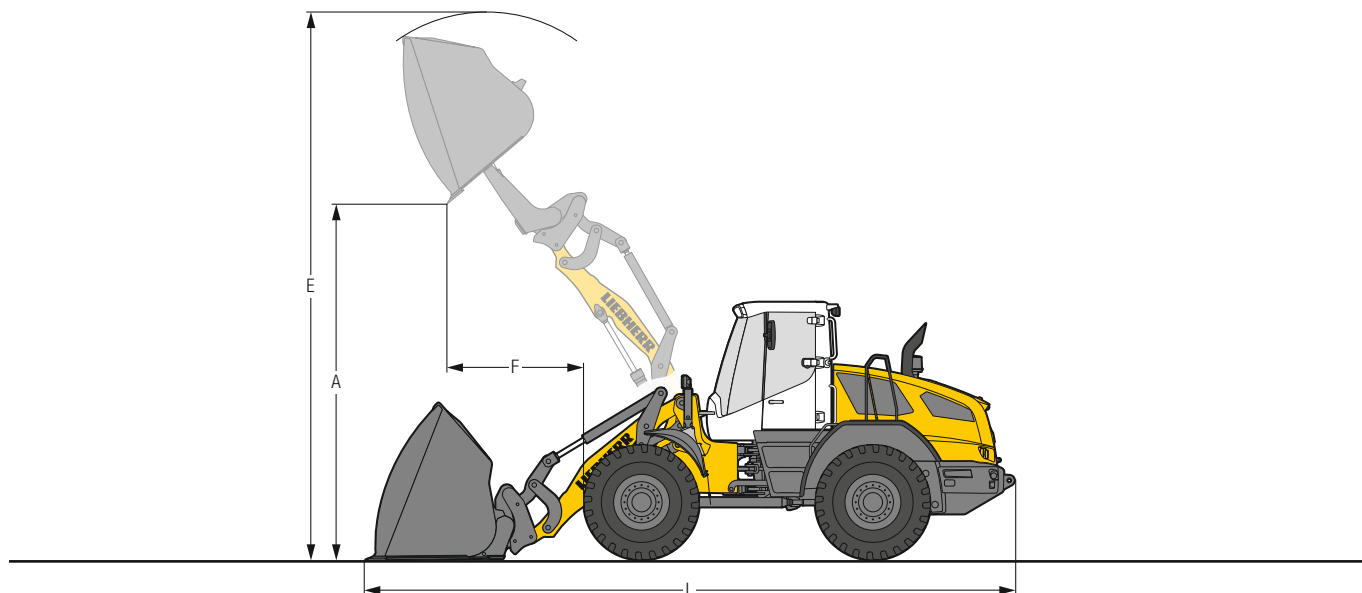

Matériaux densité élevée



	L 526		L 538		L 546	
	STD	HL	STD	HL	STD	HL
Cinématique	CP-AR	CP-AR	CP-AR	CP-AR	CP-AR	CP-AR
Outil d'attaque au sol	LU	LU	LU	LU	LU	LU
Capacité du godet	m ³ 3,0	2,5	3,5	3,0	4,0	3,5
Poids spécifique du matériau	t/m ³ 1,0	0,9	1,0	0,9	1,0	0,9
Largeur du godet	mm 2700	2500	2700	2700	2700	2700
A Hauteur de déversement max.	mm 4610	5040	4560	5320	4470	5300
E Hauteur totale	mm 6350	6800	6420	6985	6410	7095
F Portée au levage max.	mm 1465	1240	1460	1250	1550	1270
L Longueur totale	mm 8080	8530	8080	8590	8210	8620
Charge de basculement statique, en ligne*	kg 7700	6650	8800	7100	9280	7680
Charge de basculement complètement articulée*	kg 6790	5830	7720	6280	8200	6760
Poids en ordre de marche*	kg 14110	14120	14930	15090	15360	15560
Dimensions des pneus	20.5R25 L3		20.5R25 L3		20.5R25 L3	

Matériaux faible densité



	L 526		L 538		L 546	
	STD	HL	STD	HL	STD	HL
Cinématique	CP-AR	CP-AR	CP-AR	CP-AR	CP-AR	CP-AR
Outil d'attaque au sol	LU	LU	LU	LU	LU	LU
Capacité du godet	m ³ 5,0	4,0	6,0	5,0	7,0	5,5
Poids spécifique du matériau	t/m ³ 0,5	0,5	0,5	0,5	0,5	0,5
Largeur du godet	mm 2700	2700	2700	2700	3000	2700
A Hauteur de déversement max.	mm 4510	5260	4430	5245	4350	5225
E Hauteur totale	mm 6615	7140	6880	7325	7005	7465
F Portée au levage max.	mm 1675	1470	1700	1460	1600	1490
L Longueur totale	mm 8260	8710	8305	8760	8380	8800
Charge de basculement statique, en ligne*	kg 7780	6570	9150	7260	9660	7860
Charge de basculement complètement articulée*	kg 6830	5720	8050	6380	8510	6960
Poids en ordre de marche*	kg 14210	14220	15000	15190	15800	15580
Dimensions des pneus	20.5R25 L3		20.5R25 L3		20.5R25 L3	

* Les valeurs indiquées s'entendent avec le plein de carburant et d'huiles ; pneus indiqués ci-dessus, cabine ROPS/FOPS et conducteur. La dimension des pneus et les équipements additionnels modifient le poids en ordre de marche et la charge de basculement statique. (Charge de basculement complètement articulée selon ISO 14397-1)

STD = Longueur de bras de levage standard

HL = High Lift

CP-AR = Cinématique parallèle y compris attache rapide

LU = Lame d'usure

Equipements

Fourche

L 526 – L 546

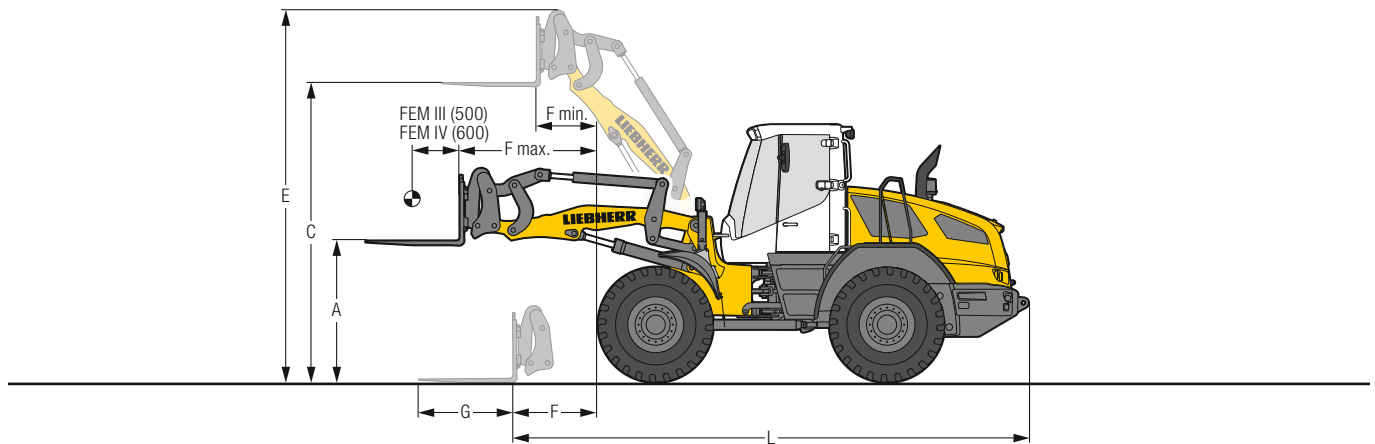

Fourche

		L 526		L 538		L 546		L 538		L 546		
		FEM III	FEM III	FEM III	FEM III	FEM III	FEM III	FEM IV	FEM IV	FEM IV	FEM IV	
		CZ-AR	CP-AR	CZ-AR	CP-AR	CZ-AR	CP-AR	CZ-AR	CP-AR	CZ-AR	CP-AR	
Fourche												
Cinématique												
Longueur du bras de levage	mm	2400	2570	2500	2570	2500	2570	2500	2570	2500	2570	
A	Hauteur des fourches à portée max.	mm	1750	1740	1780	1740	1780	1740	1700	1740	1700	
C	Hauteur max. des fourches	mm	3640	3745	3740	3740	3740	3700	3705	3700	3705	
E	Hauteur totale	mm	4570	4670	4664	4664	4664	4695	4700	4695	4700	
F	Portée au sol en fond de fourche	mm	900	1170	965	1060	965	1060	995	1080	995	
F max.	Portée max. en fond de fourche	mm	1580	1730	1660	1700	1660	1700	1640	1680	1640	
F min.	Portée en fond de fourche à hauteur max.	mm	660	770	710	735	710	735	690	715	690	
G	Longueur fourche	mm	1200	1200	1200	1200	1200	1200	1200	1200	1200	
L	Longueur machine en fond de fourche au sol	mm	6435	6650	6510	6590	6510	6590	6530	6620	6530	
	Charge de basculement statique, en ligne*	kg	6500	7400	7700	8150	8580	8750	7620	8080	8500	
	Charge de basculement complètement articulée*	kg	5700	6450	6800	7200	7560	7710	6700	7120	7500	
	Coefficient de sécurité pour la détermination de la charge nominale sur terrain accidenté = 60 % de la charge de basculement articulé¹⁾	kg	3290	3700	4050	4320	4520	4620	4000	4270	4480	
	Coefficient de sécurité pour la détermination de la charge nominale sur terrain plat et dur = 80 % de la charge de basculement articulé¹⁾	kg	4200 ²⁾	4900	5000 ³⁾	5000 ³⁾	5000 ³⁾	5000 ³⁾	5200 ²⁾	5700	5200 ²⁾	
	Poids en ordre de marche*	kg	11580	12720	13200	13430	13820	13810	13450	13670	14060	
	Dimensions des pneus		20.5R25 L3		20.5R25 L3		20.5R25 L3		20.5R25 L3		20.5R25 L3	

* Les valeurs indiquées s'entendent avec le plein de carburant et d'huiles ; pneus indiqués ci-dessus, cabine ROPS/FOPS et conducteur. La dimension des pneus et les équipements additionnels modifient le poids en ordre de marche et la charge de basculement statique. (Charge de basculement complètement articulée selon ISO 14397-1)

¹⁾ Selon EN 474-3

²⁾ Charge utile limitée par la protection tige de vérin de cavage de la cinématique en Z

³⁾ Charge utile limitée par porte-fourches et fourches FEM III à 5 000 kg

CZ-AR = Cinématique en Z y compris attache rapide

CP-AR = Cinématique parallèle y compris attache rapide

Equipements

Pince à bois

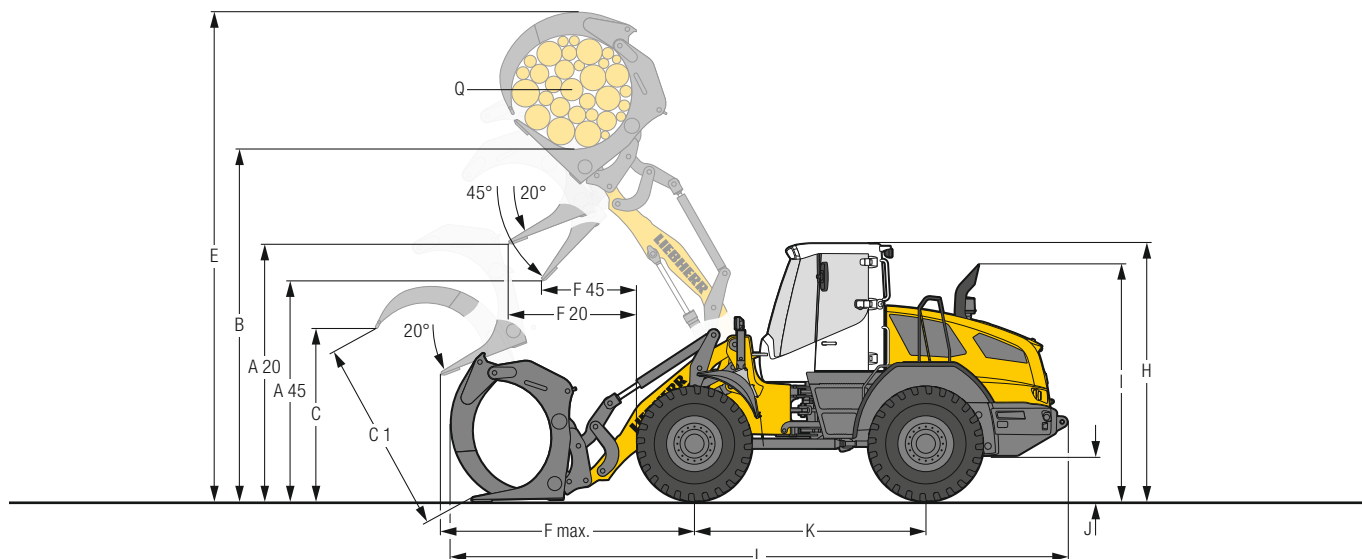

Pince à bois



			L 526	L 538	L 546
	Cinématique		CP-AR	CP-AR	CP-AR
A20	Hauteur de déchargement, angle de basculement de 20°	mm	3285	3205	3205
A45	Hauteur de déchargement, angle de basculement de 45°	mm	2855	2720	2720
B	Hauteur de manutention	mm	4355	4370	4370
C	Ouverture max. de la pince en position de chargement	mm	1910	2325	2325
C1	Ouverture max. de la pince	mm	2100	2580	2580
E	Hauteur maximale	mm	5865	6150	6150
F20	Portée au levage max. et angle de basculement de 20°	mm	1510	1600	1600
F45	Portée au levage max. et angle de basculement de 45°	mm	1130	1180	1180
F max.	Portée max.	mm	2470	2550	2550
H	Hauteur sur cabine du conducteur ¹⁾	mm	3250	3250	3250
I	Hauteur sur échappement	mm	2950	2950	2950
J	Garde au sol	mm	510	490	490
K	Empattement	mm	2925	2975	2975
L	Longueur totale	mm	7800	8150	8150
	Largeur sur pneus	mm	2450	2480	2480
Q	Surface de la pince	m ²	1,3	1,8	1,8
	Largeur de la pince	mm	1600	1600	1600
	Charge nominale*	kg	4000	4450	4800
	Poids en ordre de marche*	kg	13260	14380	14750
	Dimensions des pneus		20.5R25 L3	20.5R25 L3	20.5R25 L3

* Les valeurs indiquées s'entendent avec le plein de carburant et d'huiles ; pneus indiqués ci-dessus, cabine ROPS/FOPS et conducteur. La dimension des pneus et les équipements additionnels modifient le poids en ordre de marche et la charge nominale.

¹⁾ Avec la « porte sécurisée confortable (ouverture à 180°) » la valeur « H » augmente de 130 mm lorsque la porte est ouverte.

CP-AR = Cinématique parallèle y compris attache rapide

Choix du godet

L 526

Ciné- matique	Godet	Poids matériaux (t/m³)									
		0,4	0,6	0,8	1,0	1,2	1,4	1,6	1,8	2,0	
CZ	GS ₁ 2,1 m³							2,3	2,1		
	GS ₂ 2,3 m³*							2,5	2,3		
CZ-AR	GS ₁ 1,8 m³							2,0	1,8		
	GS ₁ 2,1 m³							2,3	2,1		
CP-AR	3,5 m³				3,9	3,5					
	GML 5,5 m³	5,5									
	GHD 3,0 m³				3,3	3,0					
	GHD 5,0 m³	5,0									
CP-AR-HL	GS ₁ 2,1 m³							2,3	2,1		
	GML 3,0 m³				3,3	3,0					
	GML 4,5 m³	4,5									
	GHD 2,5 m³				2,8	2,5					
	GHD 4,0 m³	4,0									

* Lors de l'utilisation d'un godet de reprise, les dents, attache rapide hydraulique et kit hydraulique ne sont pas autorisés.

L 538

Ciné- matique	Godet	Poids matériaux (t/m³)									
		0,4	0,6	0,8	1,0	1,2	1,4	1,6	1,8	2,0	
CZ	GS ₁ 2,6 m³								2,9	2,6	
	GS ₂ 2,8 m³*								3,1	2,8	
CZ-AR	GS ₁ 2,3 m³								2,5	2,3	
	GS ₁ 2,3 m³								2,5	2,3	
CP-AR	4,0 m³						4,4	4,0			
	GML 6,5 m³	6,5									
	GHD 3,5 m³						3,9	3,5			
	GHD 6,0 m³	6,0									
CP-AR-HL	GS ₁ 2,3 m³								2,5	2,3	
	GML 3,5 m³						3,9	3,5			
	GML 5,5 m³	5,5									
	GHD 3,0 m³						3,3	3,0			
	GHD 5,0 m³	5,0									

* Lors de l'utilisation d'un godet de reprise, les dents, attache rapide hydraulique et kit hydraulique ne sont pas autorisés.

L 546

Ciné- matique	Godet	Poids matériaux (t/m³)									
		0,4	0,6	0,8	1,0	1,2	1,4	1,6	1,8	2,0	
CZ	GS ₁ 2,8 m³								3,1	2,8	
	GS ₂ 3,1 m³*								3,4	3,1	
CZ-AR	GS ₁ 2,5 m³								2,8	2,5	
	GS ₁ 2,5 m³								2,8	2,5	
CP-AR	4,5 m³				5,0	4,5					
	GML 7,5 m³	7,5									
	GHD 4,0 m³					4,4	4,0				
	GHD 7,0 m³	7,0									
CP-AR-HL	GS ₁ 2,5 m³							2,8	2,5		
	GML 4,0 m³				4,4	4,0					
	GML 6,5 m³	6,5									
	GHD 3,5 m³					3,9	3,5				
	GHD 5,5 m³	5,5									

* Lors de l'utilisation d'un godet de reprise, les dents, attache rapide hydraulique et kit hydraulique ne sont pas autorisés.

Remplissage godet

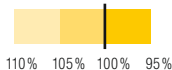

110% 105% 100% 95%

Cinématique

CZ	Cinématique en Z, longueur standard
CZ-AR	Cinématique en Z avec dispositif d'attache rapide, longueur standard
CP-AR	Cinématique parallèle avec dispositif d'attache rapide, longueur standard
CP-AR-HL	Cinématique parallèle avec dispositif d'attache rapide, High Lift

Godet

GS₁	Godet standard (Godet de terrassement)
GS₂	Godet standard (Godet de reprise)
GML	Godet pour matériaux légers
GHD	Godet à double déversement

Masses spécifiques et valeurs indicatives du taux de remplissage

		t/m ³	%			t/m ³	%
Gravier	humide	1,9	105	Terre	sèche	1,3	115
	sec	1,6	105		mouillée après extraction	1,6	110
	concassé	1,5	100	Terre végétale		1,1	110
Sable	sec	1,5	105	Basalte		1,95	100
	mouillé	1,9	110	Granit		1,8	95
Sable et Gravier	sec	1,7	105	Grès		1,6	100
	mouillé	2,0	100	Schiste		1,75	100
Sable / Argile		1,6	110	Bauxite		1,4	100
Argile	en couche naturelle	1,6	110	Roche calcaire		1,6	100
	dure	1,4	110	Gypse	fragmenté	1,8	100
Argile / Gravier	sec	1,4	110	Coke		0,5	110
	mouillé	1,6	100	Laitier	concassé	1,8	100
				Déchets de verre	brisé	1,4	100
					entier	1,0	100
				Composte	sec	0,8	105
					humide	1,0	110
				Plaquettes / Sciure		0,5	110
				Papier	broyé / en vrac	0,6	110
					vieux papier / carton	1,0	110
				Charbon	lourd	1,2	110
					léger	0,9	110
				Déchet	déchets ménagers	0,5	100
					déchets encombrants	1,0	100

La charge de basculement, pourquoi est-elle importante ?



Qu'est ce que la charge de basculement ?

Charge au centre de gravité du godet ou de la fourche, provoquant le basculement de la chargeuse autour de l'essieu avant ! La chargeuse se trouvant dans la position statique la plus défavorable : équipement à l'horizontale et châssis complètement articulé.

La charge nominale.

La charge nominale ne doit pas dépasser 50 % de la charge de basculement, châssis articulé ! Cette valeur correspond à un facteur de sécurité de 2,0.

Capacité de godet maximale pouvant être montée.

La capacité de godet maximale est calculée sur la base de la charge de basculement et de la charge nominale !

$$\text{Charge nominale} = \frac{\text{Charge de basculement articulée}}{2}$$

$$\text{Capacité du godet} = \frac{\text{Charge nominale (t)}}{\text{Poids du matériau (t/m}^3\text{)}}$$

Pneumatiques



Types de pneumatiques

	Dimensions et code profil	Variation poids en ordre de marche	Largeur sur pneus		Modifications des dimensions verticales* mm	Applications
			kg	mm		
L 526						
Bridgestone	17.5R25 VJT	L3	- 394	2 440	- 44	Matériaux en vrac (sol stabilisé)
Bridgestone	17.5R25 VSDL	L5	119	2 450	- 5	Roche, Déchets, Recyclage (sol stabilisé)
Bridgestone	20.5R25 VJT	L3	17	2 480	8	Matériaux en vrac (sol stabilisé)
Bridgestone	20.5R25 VSDL	L5	680	2 480	60	Roche, Déchets, Recyclage (sol stabilisé)
Bridgestone	20.5R25 VSDR	L5	688	2 480	60	Roche, Déchets, Recyclage (sol stabilisé)
Bridgestone	550/65R25 VTS	L3	- 132	2 500	- 50	Gavier, Ballast (toutes les conditions de terrains)
Bridgestone	650/65R25 VTS	L3	605	2 650	16	Gavier, Ballast (toutes les conditions de terrains)
Continental	20.5R25 EM-Master	L3	166	2 480	26	Matériaux en vrac (sol stabilisé)
Goodyear	17.5R25 RT-3B	L3	- 320	2 460	- 41	Gavier, Ballast (toutes les conditions de terrains)
Goodyear	17.5R25 TL-3A+	L3	- 252	2 460	- 39	Sable, Gavier, Terrassement, Argile (toutes les conditions de terrains)
Goodyear	17.5R25 RL-4K	L4	36	2 460	- 20	Gavier, Industrie, Roche (sol stabilisé)
Goodyear	17.5R25 RL-5K	L5	160	2 460	- 20	Roche, Déchets, Recyclage (sol stabilisé)
Goodyear	20.5R25 RT-3B	L3	11	2 490	16	Gavier, Ballast (toutes les conditions de terrains)
Goodyear	20.5R25 TL-3A+	L3	156	2 500	11	Sable, Gavier, Terrassement, Argile (toutes les conditions de terrains)
Goodyear	20.5R25 GP-4D	L4	328	2 470	20	Gavier, Industrie, Bois (sol stabilisé)
Goodyear	20.5R25 RL-4K	L4	588	2 500	35	Gavier, Industrie, Roche (sol stabilisé)
Goodyear	20.5R25 RL-5K	L5	752	2 500	49	Roche, Déchets, Recyclage (sol stabilisé)
Michelin	17.5R25 XTLA	L2	- 555	2 460	- 44	Gavier, Terrassement, Argile (toutes les conditions de terrains)
Michelin	17.5R25 XHA2	L3	- 528	2 460	- 61	Sable, Gavier, Ballast (toutes les conditions de terrains)
Michelin	17.5R25 XLD D2A	L5	- 232	2 460	- 25	Roche, Mine souterraine (sol stabilisé)
Michelin	17.5R25 X MINE PRO	L5	32	2 490	- 17	Roche, Déchets, Recyclage (sol stabilisé)
Michelin	20.5R25 XTLA	L2	- 121	2 480	- 7	Gavier, Terrassement, Argile (toutes les conditions de terrains)
Michelin	20.5R25 XHA2	L3	0	2 480	0	Sable, Gavier, Ballast (toutes les conditions de terrains)
Michelin	20.5R25 XLD D2A	L5	431	2 480	30	Roche, Mine souterraine (sol stabilisé)
Michelin	20.5R25 X MINE PRO	L5	616	2 510	48	Roche, Déchets, Recyclage (sol stabilisé)
Michelin	550/65R25 XLD65	L3	- 82	2 500	- 44	Gavier, Ballast (toutes les conditions de terrains)
Michelin	650/65R25 XLD65	L3	488	2 640	- 7	Gavier, Ballast (toutes les conditions de terrains)
Nokian	17.5R25 Hakkapeliitta	L2	- 488	2 450	- 51	Pneus d'hiver, Gavier, Ballast, Asphalte (toutes les conditions de terrains)
Nokian	20.5R25 Hakkapeliitta	L2	- 104	2 490	6	Pneus d'hiver, Gavier, Ballast, Asphalte (toutes les conditions de terrains)
L 538/L 546						
Bridgestone	20.5R25 VJT	L3	17	2 480	8	Matériaux en vrac (sol stabilisé)
Bridgestone	20.5R25 VSDL	L5	680	2 480	60	Roche, Déchets, Recyclage (sol stabilisé)
Bridgestone	20.5R25 VSDR	L5	688	2 480	60	Roche, Déchets, Recyclage (sol stabilisé)
Bridgestone	550/65R25 VTS	L3	- 44	2 500	- 50	Gavier, Ballast (toutes les conditions de terrains)
Bridgestone	650/65R25 VTS	L3	595	2 650	16	Gavier, Ballast (toutes les conditions de terrains)
Continental	20.5R25 EM-Master	L3	156	2 480	26	Matériaux en vrac (sol stabilisé)
Goodyear	20.5R25 RT-3B	L3	11	2 490	16	Gavier, Ballast (toutes les conditions de terrains)
Goodyear	20.5R25 TL-3A+	L3	156	2 500	11	Sable, Gavier, Terrassement, Argile (toutes les conditions de terrains)
Goodyear	20.5R25 GP-4D	L4	328	2 470	20	Gavier, Industrie, Bois (sol stabilisé)
Goodyear	20.5R25 RL-4K	L4	588	2 500	35	Gavier, Industrie, Roche (sol stabilisé)
Goodyear	20.5R25 RL-5K	L5	752	2 500	49	Roche, Déchets, Recyclage (sol stabilisé)
Michelin	20.5R25 XTLA	L2	- 121	2 510	- 7	Gavier, Terrassement, Argile (toutes les conditions de terrains)
Michelin	20.5R25 XHA2	L3	0	2 480	0	Sable, Gavier, Ballast (toutes les conditions de terrains)
Michelin	20.5R25 XLD D2A	L5	431	2 480	30	Roche, Mine souterraine (sol stabilisé)
Michelin	20.5R25 X MINE PRO	L5	606	2 510	48	Roche, Déchets, Recyclage (sol stabilisé)
Michelin	550/65R25 XLD65	L3	- 82	2 500	- 44	Gavier, Ballast (toutes les conditions de terrains)
Michelin	650/65R25 XLD65	L3	478	2 640	- 7	Gavier, Ballast (toutes les conditions de terrains)
Nokian	20.5R25 Hakkapeliitta	L2	- 114	2 490	6	Pneus d'hiver, Gavier, Ballast, Asphalte (toutes les conditions de terrains)

* Les valeurs indiquées sont théoriques et peuvent varier dans la réalité.

L'utilisation de pneumatiques gonflés à la mousse ou l'utilisation de chaînes doivent faire l'objet d'un accord préalable de l'usine Liebherr de Bischofshofen.

Les chargeuses sur pneus Liebherr

Chargeuse sur pneus



		L 506 Compact	L 507 Stéréo	L 508 Compact	L 509 Stéréo	L 514 Stéréo
Charge de basculement	kg	3 450	3 750	3 850	4 430	5 750
Capacité du godet	m ³	0,8	0,9	1,0	1,2	1,5
Poids en ordre de marche	kg	5 180	5 550	5 600	6 390	8 860
Puissance du moteur	kW / ch	46/63	50/68	50/68	54/73	76/103

Chargeuse sur pneus



		L 518 Stéréo	L 526	L 538	L 546	L 550 XPower®
Charge de basculement	kg	6 550	8 000	9 500	10 500	12 500
Capacité du godet	m ³	1,7	2,1	2,6	2,8	3,4
Poids en ordre de marche	kg	9 190	11 770	13 500	14 200	18 550
Puissance du moteur	kW / ch	76/103	100/136	123/167	138/188	163/222

Chargeuse sur pneus



		L 556 XPower®	L 566 XPower®	L 576 XPower®	L 580 XPower®	L 586 XPower®
Charge de basculement	kg	13 750	15 900	17 600	19 200	21 600
Capacité du godet	m ³	3,7	4,2	4,7	5,2	6,0
Poids en ordre de marche	kg	19 600	23 900	25 700	27 650	32 600
Puissance du moteur	kW / ch	183/249	203/276	218/296	233/317	263/358

01.21

Contribuer à la protection de l'environnement peut faire vous faire gagner de l'argent !

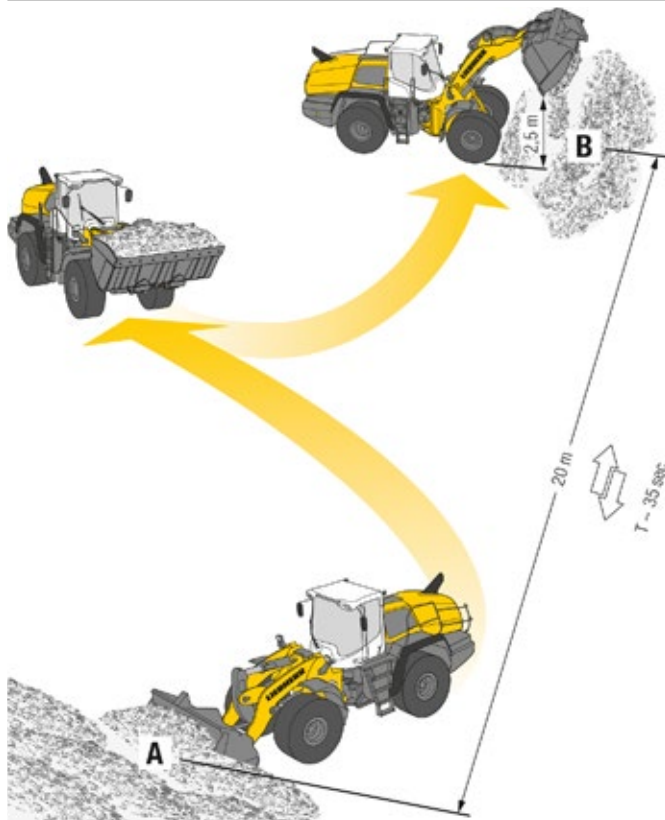

Le test normalisé Liebherr – facile à réaliser et proche de la pratique.

Le test normalisé Liebherr détermine le nombre de cycles de chargement qui peuvent être effectués avec 5 litres de diesel. Le matériau est chargé au point A, déchargé au point B 20 m plus loin, après avoir effectué le cycle Y. Le matériau est déversé au point B à une hauteur de déversement de 2,5 m. Ces cycles de travail – d'une durée d'environ 35 secondes chacun – doivent être exécutés jusqu'à épuisement des 5 litres de carburant. La consommation de carburant par heure de fonctionnement est calculée comme suit :

$$\frac{400}{\text{Nombre de cycles}} = \text{Consommation de carburant par heure de travail}$$

Valeurs pour les chargeuses sur pneus Liebherr

	Nombre de cycles	Litres / 100 tonnes	Litres / heure	Ø Litres / heure*
L 526: 2,1 m ³	n = 48	2,8	8,3	6,2
L 538: 2,6 m ³	n = 40	2,7	10,0	6,9
L 546: 2,8 m ³	n = 38	2,6	10,5	7,0
L 550: 3,4 m ³	n = 32	2,6	12,5	9,1
L 556: 3,7 m ³	n = 29	2,6	13,8	9,9
L 566: 4,2 m ³	n = 22	3,0	18,2	12,1
L 576: 4,7 m ³	n = 21	2,8	19,1	12,7
L 580: 5,2 m ³	n = 20	2,7	20,0	13,9
L 586: 6,0 m ³	n = 15	3,1	26,7	16,5

* Chargeuses sur pneus en exploitation en version spécifique client. Données moyennes issues de LiDAT, estimation du 26.01.2021.



Découvrez en temps réel combien de carburant vous pouvez économiser !

www.encyplus.liebherr.com

Composition machine

 Chargeuse sur pneus de base	L 526	L 538	L 546
Pare-chocs arrière	+	+	+
Pare-chocs arrière avec grille de protection	+	+	+
Graissage centralisé automatique	+	+	+
Coupe batterie (verrouillable)	+	+	+
Régulation électronique de force de traction pour conditions difficiles	•	•	•
Sortie d'échappement inox (poli)	+	+	+
Phares de translation au châssis avant halogène	•	•	•
Phares de translation au châssis avant LED	+	+	+
Système antitangage	+	+	+
Frein de stationnement	•	•	•
Extincteur 6 kg	+	+	+
Tamis pour radiateur	+	+	+
Limitation de vitesse 20 km/h réglée en usine	+	+	+
Limitation de vitesse V_{MAX} réglable à l'aide d'un bouton sur l'unité de commande	•	•	•
Réservoir d'urée	•	•	•
Système de préchauffage pour démarrage à froid	•	•	•
Feu d'éclairage plaque d'immatriculation arrière	+	+	+
Pédale combinée d'approche lente et de freinage	•	•	•
Aile en version matière plastique	•	•	•
Gardes-boues en acier	+	+	+
Réservoir en acier	+	+	+
Préfiltre à carburant	•	•	•
Préfiltre à carburant avec préchauffage	+	+	+
Radiateur grosses mailles	+	+	+
Préchauffage de l'eau de refroidissement 230 V	+	+	+
Différentiels à glissement limité dans les deux essieux	•	•	•
Remplissage avec huile Bio Liebherr	+	+	+
Entraînement de ventilateur réversible	+	+	+
Temporisation automatique pour l'arrêt du moteur	+	+	+
Élargissement du passage de roue	+	+	+
Grilles de protection pour projecteurs de route	+	+	+
La technologie SCR avec filtre à particules	•	•	•
Chauffage stationnaire (Chauffage additionnel avec préchauffage moteur)	+	+	+
Protection de l'alternateur contre la poussière	+	+	+
Portes et capot moteur verrouillables à clé	•	•	•
Protection inférieure châssis arrière	+	+	+
Protection inférieure châssis avant	+	+	+
Préfiltre TOP AIR	+	+	+
Caisse à outils complète	+	+	+
Système de pesage Liebherr avec « Truck Payload Assist » (non étalonnable)	+	+	+
Chape d'attelage	•	•	•

 Equipement	L 526	L 538	L 546
Blocage de l'hydraulique de travail	•	•	•
Retour automatique du godet programmable	•	•	•
Amortissement en fin de course	+	+	+
Porte-fourches et fourches	+	+	+
Godet à double déversement	+	+	+
Pince à bois	+	+	+
Levage et abaissement automatique programmable	•	•	•
Bras de levage cinématique parallèle	+	+	+
Bras de levage cinématique parallèle High Lift	+	+	+
Bras de levage cinématique en Z	•	•	•
Dispositif d'attache rapide hydraulique	+	+	+
Dispositif d'attache rapide hydraulique LIKUFIX	+	+	+
Vitesse du vérin de godet réglable	•	•	•
Protection tige de vérin de cavage	+	+	+
Godets avec divers outils d'attaque au sol	+	+	+
Godet pour matériaux légers	+	+	+
Dispositif de sécurité de rupture de flexibles	+	+	+
Position équipement flottant	•	•	•
Visualisation de la position d'équipement	•	•	•
1ère et 2ème fonction électro-hydraulique proportionnelle supplémentaire, débits réglables	+	+	+
1ère et 2ème fonction électro-hydraulique supplémentaire pour fonctionnement continu pour balayeuse et fraise à neige	+	+	+

Composition machine

 Cabine du conducteur	L 526	L 538	L 546
Plaque d'adaptateur pour possibilités de fixation supplémentaires sur le rail multifonctions	•	•	•
Éclairage de travail adaptatif	+	+	+
Accès sécurisé pour le nettoyage du pare-brise	•	•	•
Rétroviseurs extérieurs, réglables électrique et chauffants	+	+	+
Rétroviseurs extérieurs, rabattables et réglables	•	•	•
Fenêtre coulissante gauche	+	+	+
Compteur horaire (intégré dans l'unité d'affichage)	•	•	•
Compteur horaire (mécanique)	+	+	+
Antivol électronique avec code	+	+	+
Antivol électronique à clé avec/sans identification de l'opérateur	+	+	+
Cabine du conducteur sans volant/colonne de direction (interdite sur la voie publique) – volant manipulateur uniquement	+	+	+
Siège conducteur « Confort » – suspension pneumatique chauffant	•	•	•
Siège conducteur « Premium » – suspension active avec climatisation, chauffant et appui-tête	+	+	+
Filtre à pollen F7	•	•	•
Extincteur dans cabine 2 kg	+	+	+
Vitre arrière dégivrante électrique	•	•	•
Klaxon à l'aide d'un bouton intégré au manipulateur Liebherr	+	+	+
Rétroviseur intérieur gauche	+	+	+
Système intégré de surveillance de la pression des pneus	+	+	+
Direction par manipulateur	+	+	+
Alfombrilla reposapiés	•	•	•
Crochet portemanteau	•	•	•
Climatisation	+	+	+
Climatisation automatique	+	+	+
Porte sécurisée confortable (ouverture à 180°)	•	•	•
Glacière	+	+	+
Colonne de direction réglable en hauteur	+	+	+
Colonne de direction réglable en articulation	•	•	•
Stabilisation de la direction	•	•	•
Utilisation complète de LiDAT 1 an (gratuit)	•	•	•
Manipulateur Liebherr avec mini-joystick pour 1ère et 2ème fonction électro-hydraulique proportionnelle supplémentaire oscillant sur le siège (y compris sélection du sens de marche)	+	+	+
Manipulateur Liebherr oscillant sur le siège (y compris sélection du sens de marche)	•	•	•
Commande oscillante à leviers multiples Liebherr sur le siège (y compris sélection du sens de marche)	+	+	+
Display Premium (écran tactile), réglable en hauteur et pivotant	•	•	•
Prémontage radio	+	+	+
Radio Liebherr « Confort » (USB/AUX/BLUETOOTH/kit main libres)	+	+	+
Radio Liebherr « Standard » (USB/AUX)	+	+	+

• = Standard
+ = Option
- = non disponible

 Cabine du conducteur	L 526	L 538	L 546
Gyrophare pivotant LED	+	+	+
Cabine ROPS/FOPS insonorisée	•	•	•
Retour du godet à l'aide d'un bouton intégré au manipulateur Liebherr	+	+	+
Essuie-glace et lave-glace	•	•	•
Balayage intermittent des essuie-glaces à l'aide d'un bouton	+	+	+
Projecteurs arrière simples halogène/LED	+	+	+
Projecteurs arrière doubles halogène/LED	+	+	+
Projecteurs arrière triples LED	+	+	+
Projecteurs avant doubles halogène	•	•	•
Projecteurs avant doubles LED	+	+	+
Activation des phares (sur la cabine) en marche arrière	+	+	+
Fenêtre coulissante droite	•	•	•
Housse de protection pour siège du conducteur	+	+	+
Grille de protection pare-brise	+	+	+
Store avant/arrière	+	+	+
Prise de courant 12 V	•	•	•
Prise de courant USB	•	•	•
Trousse de secours	+	+	+
Préparation dispositif de filtration et de pressurisation air cabine ou filtration air cabine à charbon actif pour milieux contaminés	+	+	+
Rétroviseur grand angle	+	+	+
Allume-cigare	•	•	•
Direction 2 en 1 – commutable	+	+	+

 Sécurité	L 526	L 538	L 546
Système de reconnaissance de la présence de personnes arrière	+	+	+
Caméra de toit de surveillance antérieure (avec caméra Liebherr sur l'écran Liebherr)	+	+	+
Exécutions spécifiques au pays	+	+	+
Direction de secours	•	•	•
Indicateur d'obstacle en marche arrière	+	+	+
Avertisseur de marche arrière sonore/optique	+	+	+
Surveillance zone arrière par caméra (avec caméra Liebherr sur l'écran Liebherr)	•	•	•
Skyview 360°	+	+	+

Pour plus de détails, veuillez consulter la brochure « Systèmes d'assistance pour les chargeuses sur pneus » ou vous trouvez ici :



Vous pouvez télécharger ici nos brochures pour chargeuses sur pneus :



Le Groupe Liebherr



Grande gamme de produits

Le Groupe Liebherr est l'un des plus grands constructeurs de machines de travaux publics dans le monde. Les produits et services Liebherr sont axés sur la rentabilité et sont reconnus dans de nombreux autres domaines : réfrigérateurs et congélateurs, équipements pour l'aviation et les chemins de fer, machines-outils ainsi que grues maritimes.

Profit maximal pour le client

Dans tous les secteurs de produits, nous proposons des gammes complètes avec de nombreuses variantes d'équipement. Leur évolution technique et leur qualité reconnue offrent aux clients Liebherr la garantie d'un profit maximum.

Compétence technologique

Afin de répondre au niveau de qualité élevé de ses produits, Liebherr attache beaucoup d'importance à maîtriser en interne les compétences essentielles. C'est pourquoi les composants majeurs sont élaborés et produits par Liebherr ; c'est le cas, par exemple, des systèmes de commande et d'entraînement des machines de travaux publics.

Mondial et indépendant

L'entreprise familiale Liebherr a été fondée en 1949 par Hans Liebherr. Depuis, l'entreprise n'a cessé de croître pour être, aujourd'hui, un groupe de presque 48 000 collaborateurs travaillant dans plus de 130 sociétés réparties sur les cinq continents. Le groupe est chapeauté par la société Liebherr-International AG dont le siège est à Bulle (Suisse) et dont les détenteurs sont les membres de la famille Liebherr.

www.liebherr.com

Liebherr-Werk Bischofshofen GmbH

Postfach 49, A-5500 Bischofshofen

+43 50809 1-0, Fax +43 50809 11385

www.liebherr.com, E-Mail: info.lbh@liebherr.com

www.facebook.com/LiebherrConstruction